

Verzahnung gehärtet HRC 53 - 57

2 St. Schmiernippel 180°

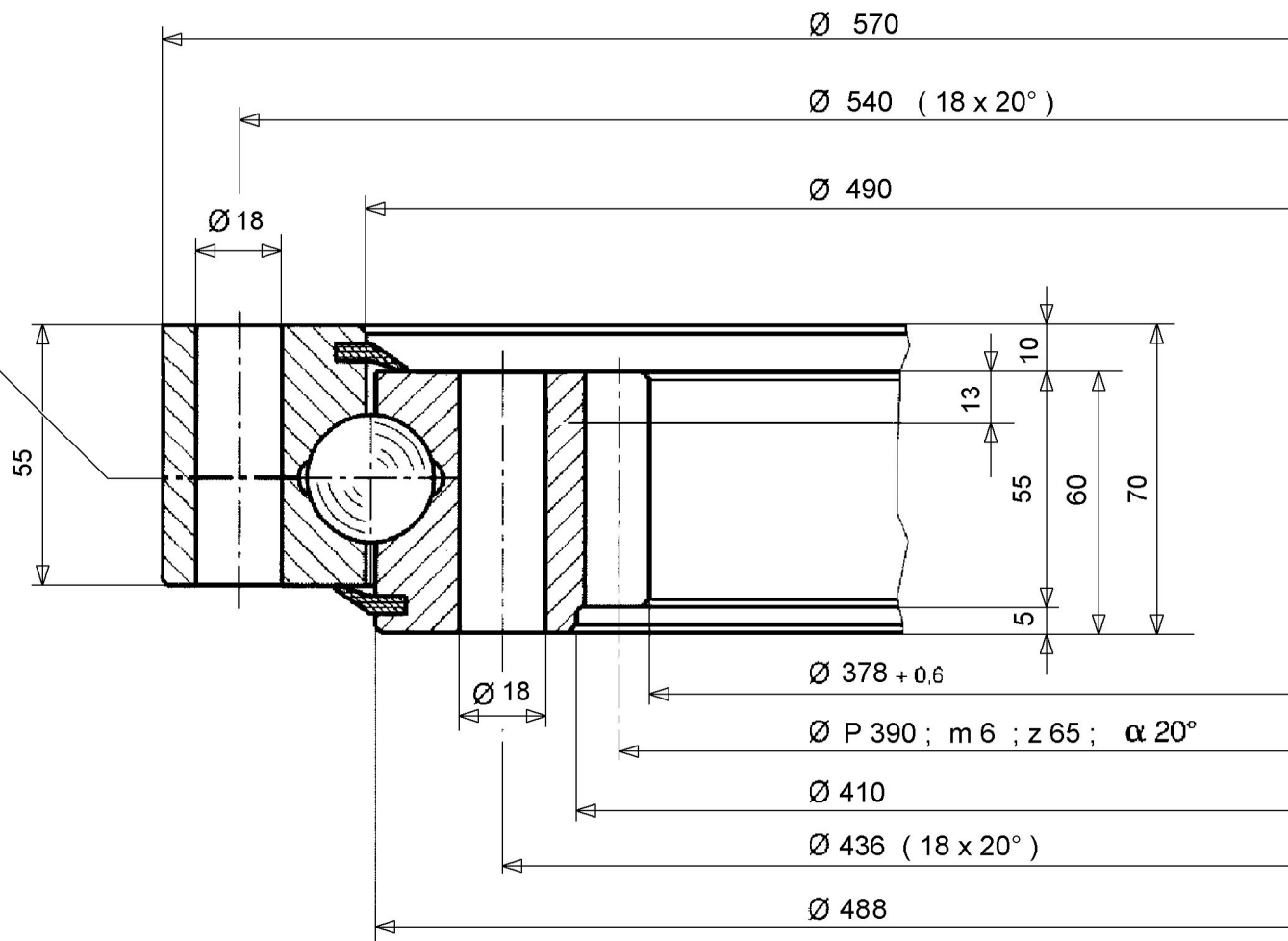

Belastungskurve [5]

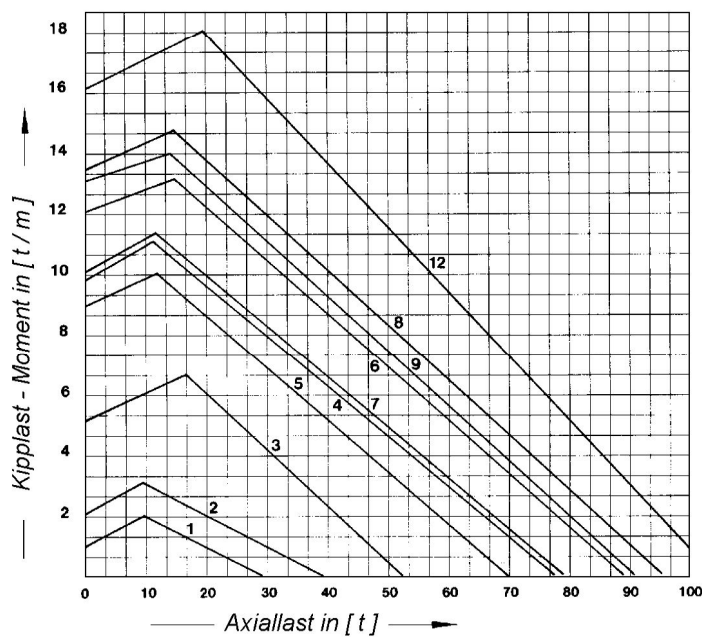

Aend.		Gezeichnet	07.07.98		Masstab Scale ././
1 15.09.1998 Inairrot		Ersetzt	17.10.99		
		Freigegeben			
Ersatz für		Ersetzt durch:			
TFW - Fahrtechnik CH - 8853 Lachen		Kugel - Drehverbindung mit Innenverzahnung Baukl. 1.7 / 2.2			
Konstruktion und Entwicklung von Fahrwerken		Art. Nr. Ident. Nr.	Anz. Blatt	1173.96.1.3	
		1014.080	Blatt Nr.	a	